

1

DETAIL A

BREITENAUSGLEICH
VON ca. 5mm

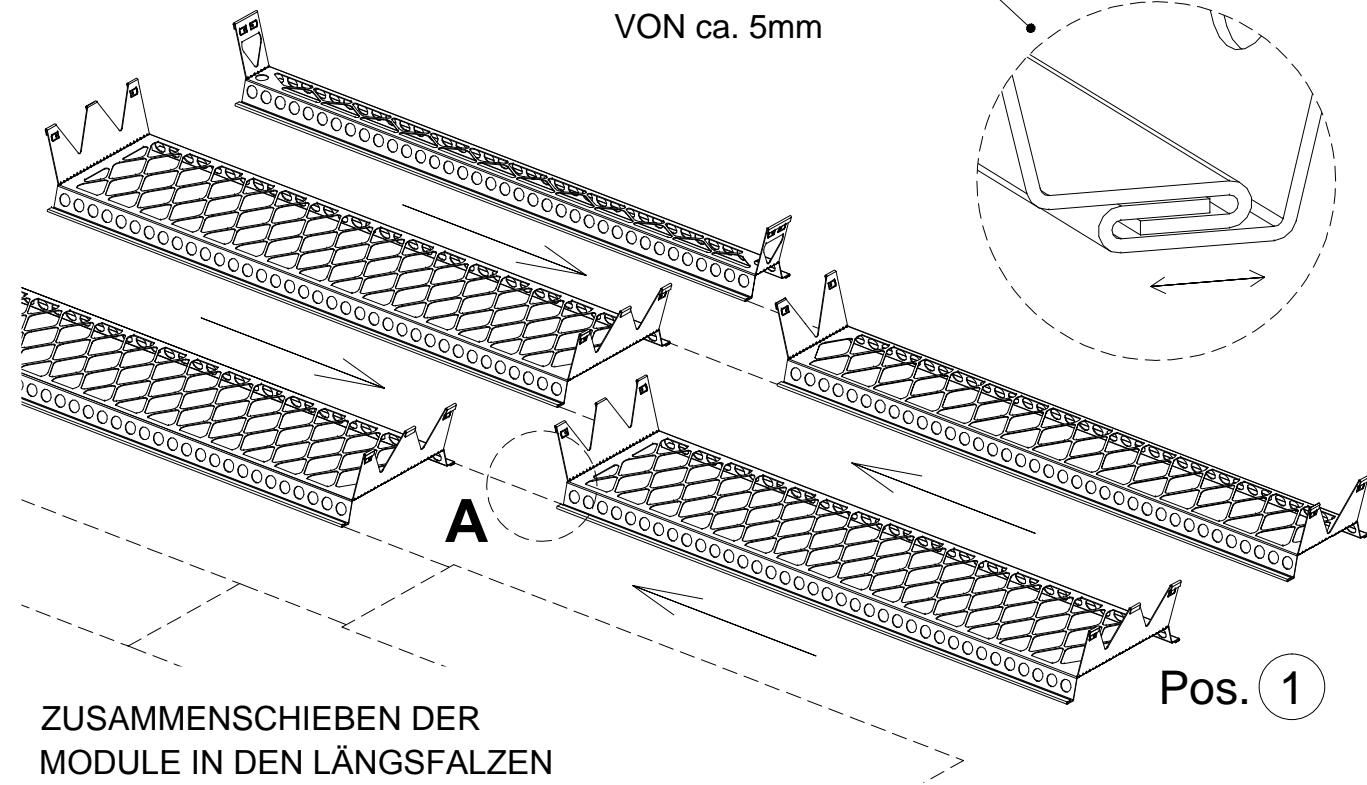

2

STÜCKLISTE

Pos. Nr.	Bezeichnung
1	@SANIFLEX - ELEMENTE (320-, 225- und 115 mm)
2	EINHANGLEISTEN
3	LINSEN-BOHRSCHRAUBEN EX T25 R5 5,5x22

@saniflex MODULE
GITTER

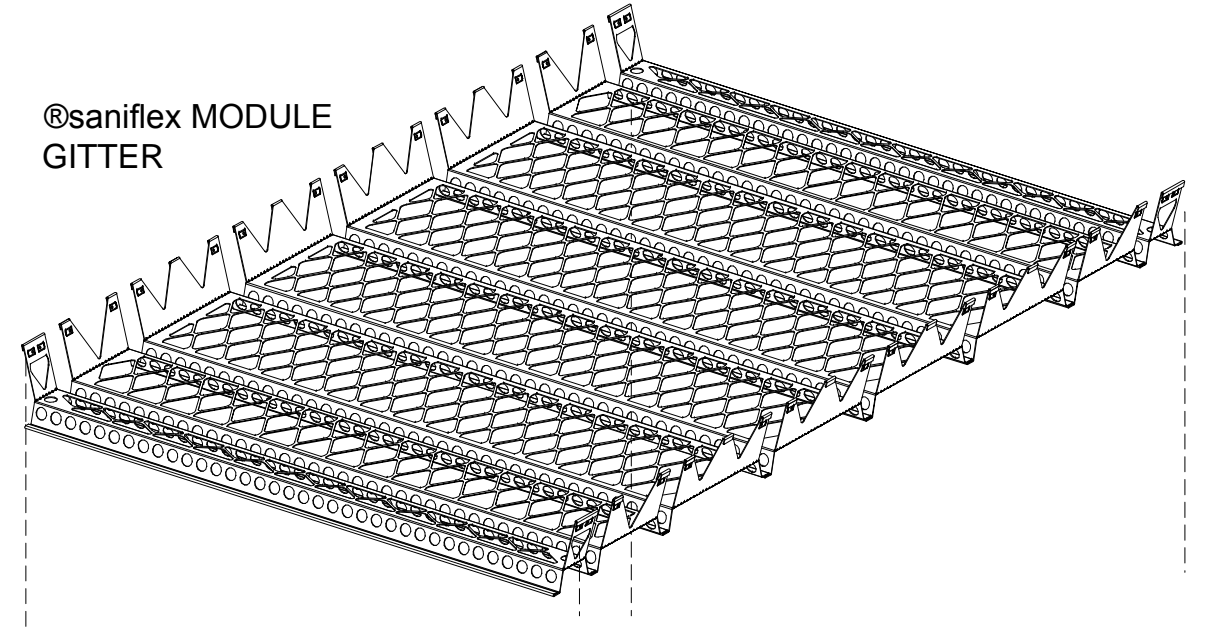

4

DETAIL C

FIXIERLASCHE
SOWEIT ALS MÖGLICH EINBIEGEN

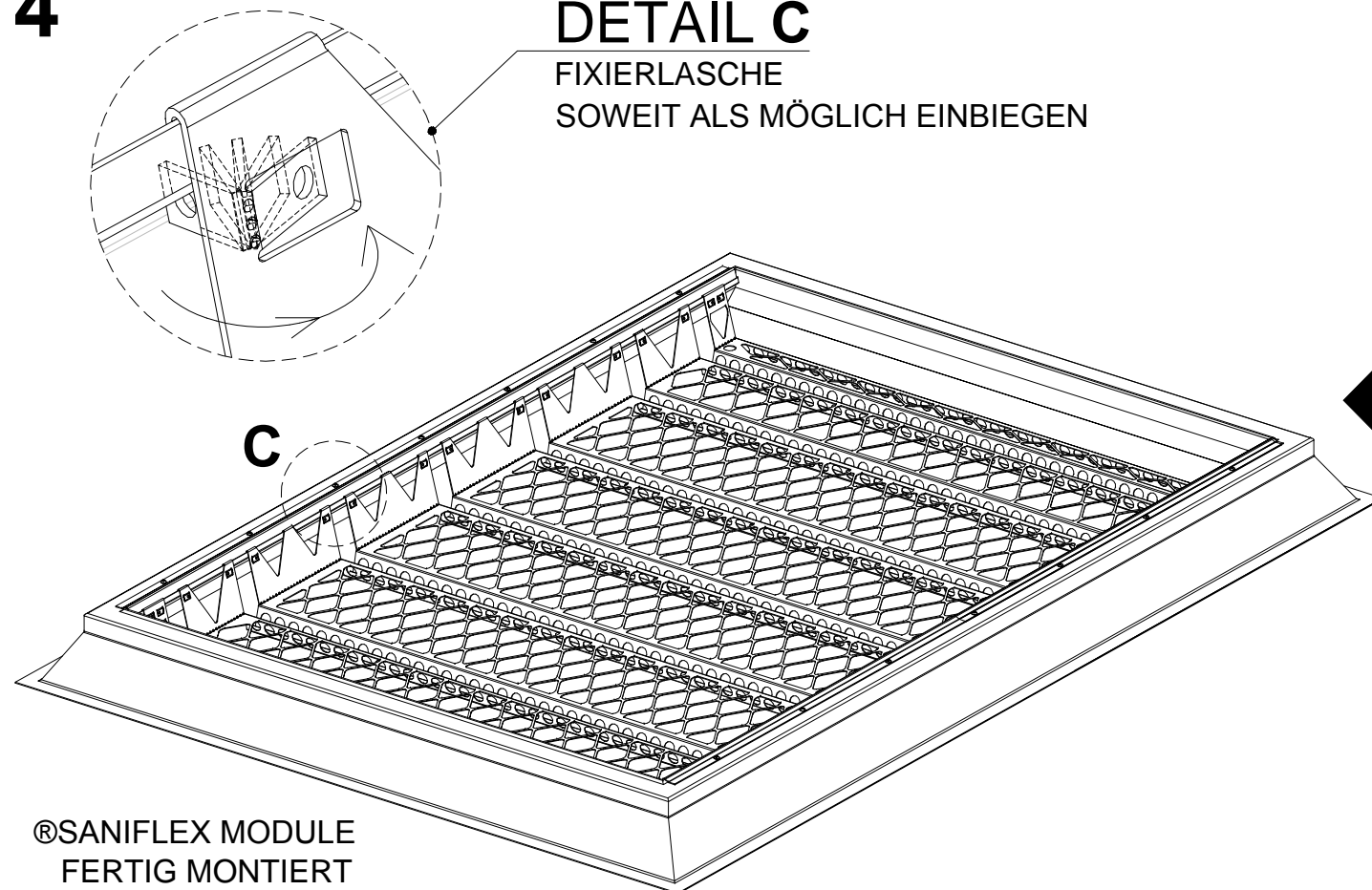

3

DETAIL B

VERSCHRAUBUNG

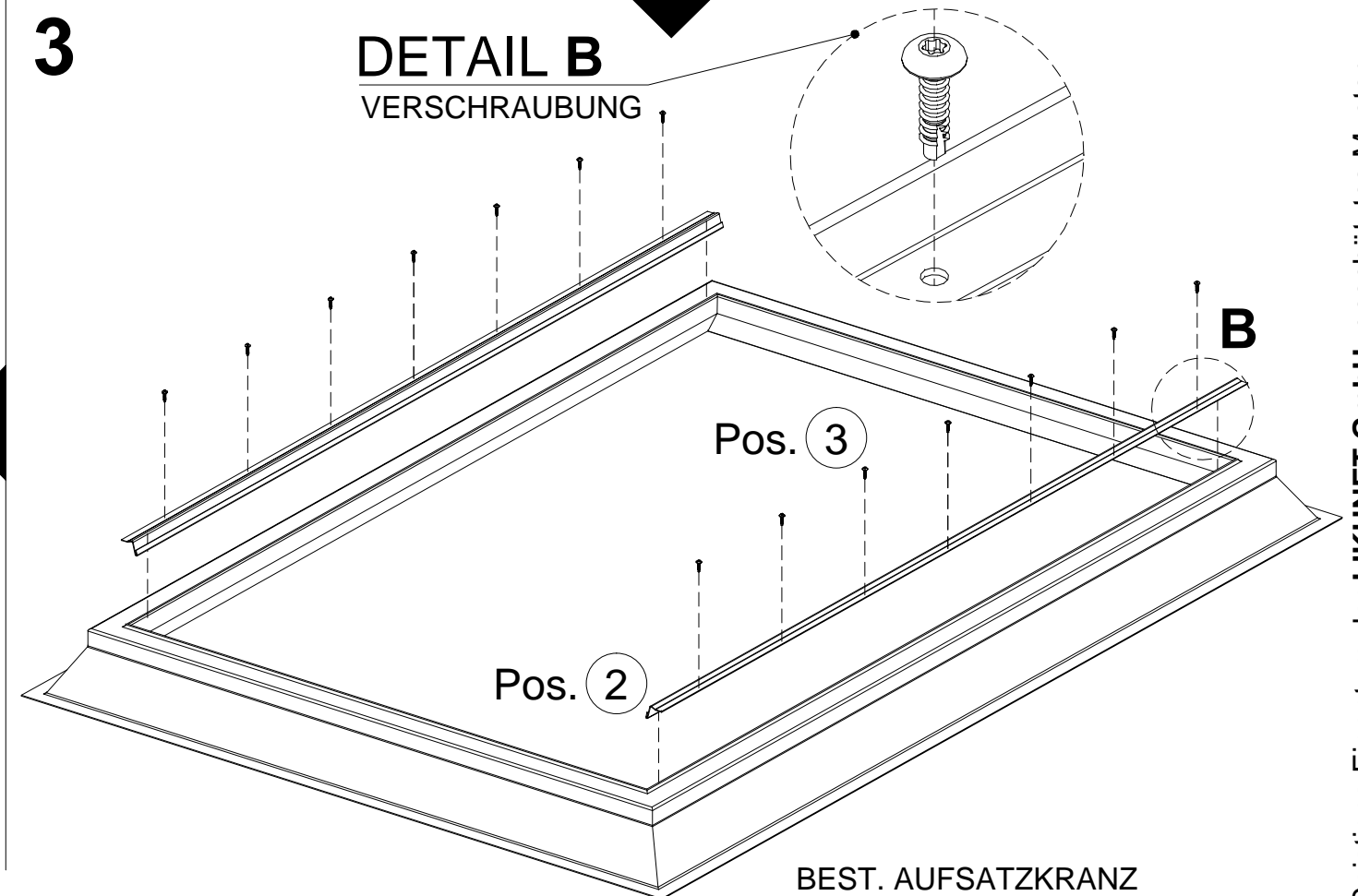

PLANINHALT:	10.03.2016
ISO-ANSICHT	EINZELTEILE
	DETAILS
LIKUNET-PLAN Nr.: SANIFLEX 01 / 2016-03-10	

ZUSAMMENSTELLUNG

LIKUNET GmbH
kein Maßstab
MW-14/2016

LIKUNET®saniflex

